



LINZ AG
W Ä R M E

Nachinstallationsprojekte in Linz

Ein innovatives Modell für Fernwärmeneuanschlüsse

Was sind Nachinstallationsobjekte?

- Nachinstallationsobjekte sind Wohnhäuser, deren Wohnungen ursprünglich mit Einzelraumheizungen (Gas, Öl, Kohle, Strom) beheizt wurden und nachträglich eine Fernwärmeinfrastruktur eingebaut wird.

Anschlussvarianten für Nachinstallationsprojekte

Aufteilung Primär / Sekundär

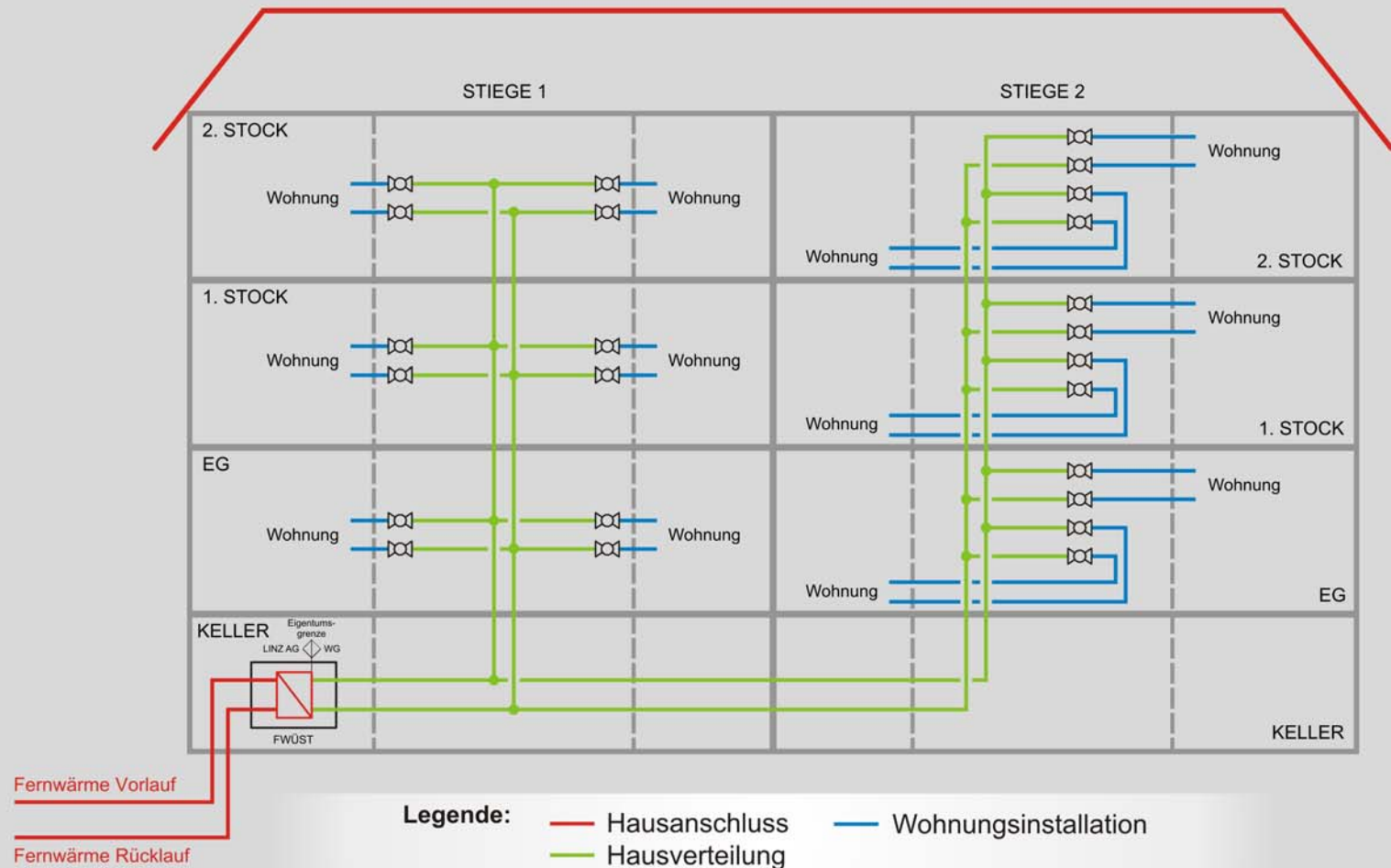

Anschluss des Fernwärmedurchfluss- warmwasserbereiters mit Kaltwasserzähler

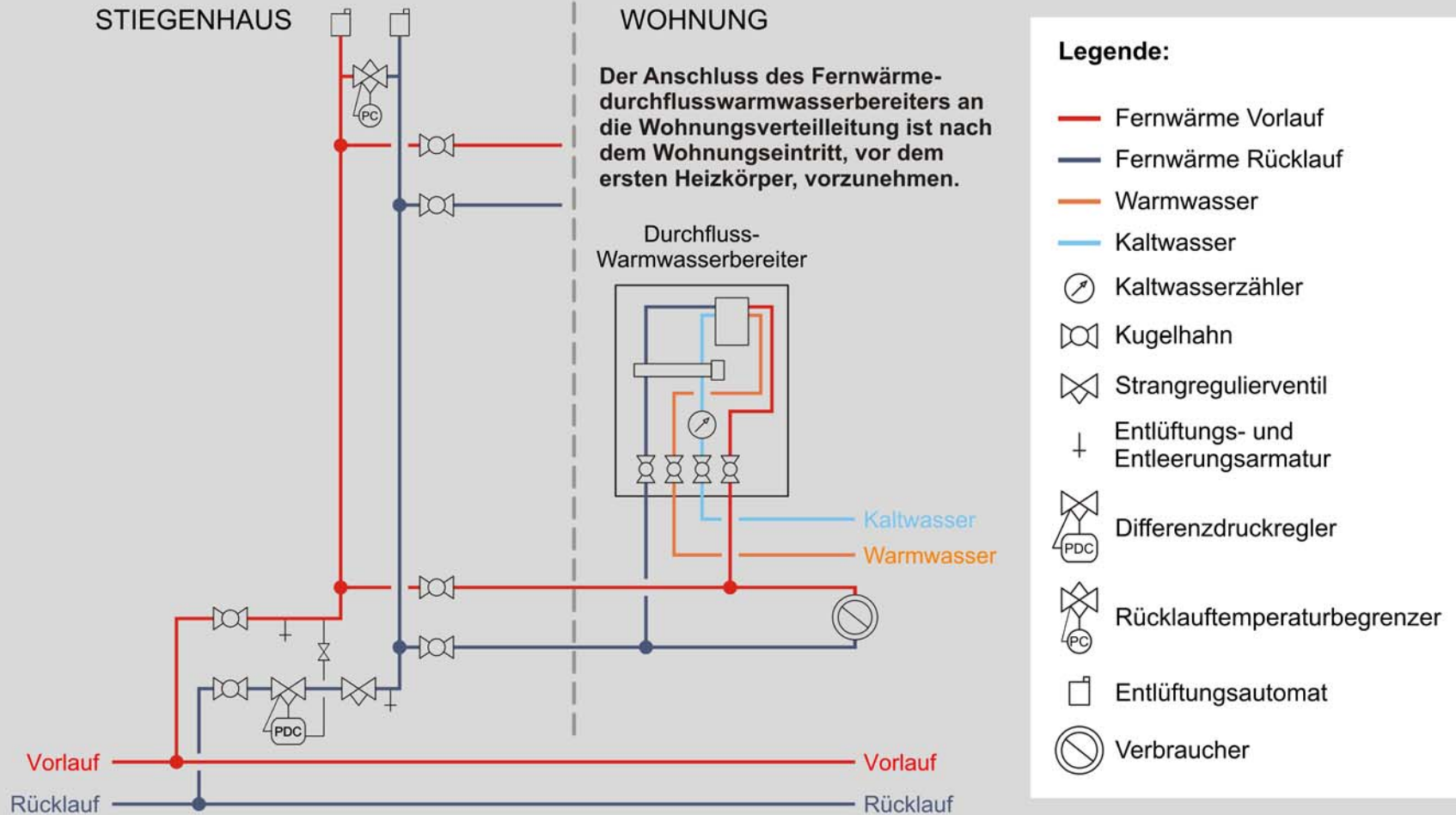

Voraussetzungen für ein Nachinstallationsprojekt

Vertrag mit Hauseigentümer:

- Vorfinanzierung der Infrastrukturkosten (Fernwärmeanschluss, Übergabestation, sekundäre Hausverteilung).
- Anschlusspflicht bei Mieterwechsel.
- Finanzierung der Einbaukosten für die Wohnungsnutzer über die Miete.
- Heizkostenverrechnung sowie gesamtes Projektmanagement durch LINZ AG Wärme.
- Werbung und Beratung sowie Installation durch LINZ AG Wärme und Partnerfirmen.

Seit wann gibt es Nachinstallationsobjekte?

- Beginn 1989 im Stadtteil Franckviertel (Infrastruktur ca. 3.000 Wohnungen).

Sonderförderung der Stadt Linz in Form eines 51%-igen Annuitätenzuschusses für alle Investkosten.

- 1992: Erweiterung der Nachinstallation auf andere Stadtteile von Linz.

Förderung der Stadt Linz in Form von Barmittelzuschüssen je nach vorheriger Heizungsart zwischen 220 und 870 Euro.
➔ Förderung bis 1999.

Seit wann gibt es Nachinstallationsobjekte?

- Ab 1999: „Gratis heizen bis Sommer 2000“

Ziel: gleiche Bedingungen für Neuanschlüsse gegenüber der ausgelaufenen Stadtförderung für die potentiellen Kunden zu erzielen.

Diese Aktion gibt es aufgrund positiver Erfahrung in diesem Jahr bereits zum zehnten Mal.

Inkludiert sind: Heizkosten, Warmwasserverbrauch, Ablese- und Abrechnungskosten.

Finanzierung / Förderung bisher

- Die Fernwärme-Anschlusskosten und Heizungseinbaukosten (Rohrleitungen, Heizkörper, Warmwasserbereiter) werden über die Miete an den Hauseigentümer in Form eines von der OÖ. Landesregierung geförderten Darlehens bezahlt.

Derzeit Laufzeit 15 Jahre, Annuitätenzuschuss 25%.

- Vorfinanzierung durch LINZ AG Wärme.

Nachinstallationsprojekte Heizung

Aufschließungs- und Anschlussentwicklung 1994 – GJ 2007/2008

Per 30.09.2008 wurde eine Infrastruktur für **25.572** Wohnungen errichtet. Davon sind **17.561** Wohnungen bereits fernwärmeversorgt, das sind ca. **70%**.

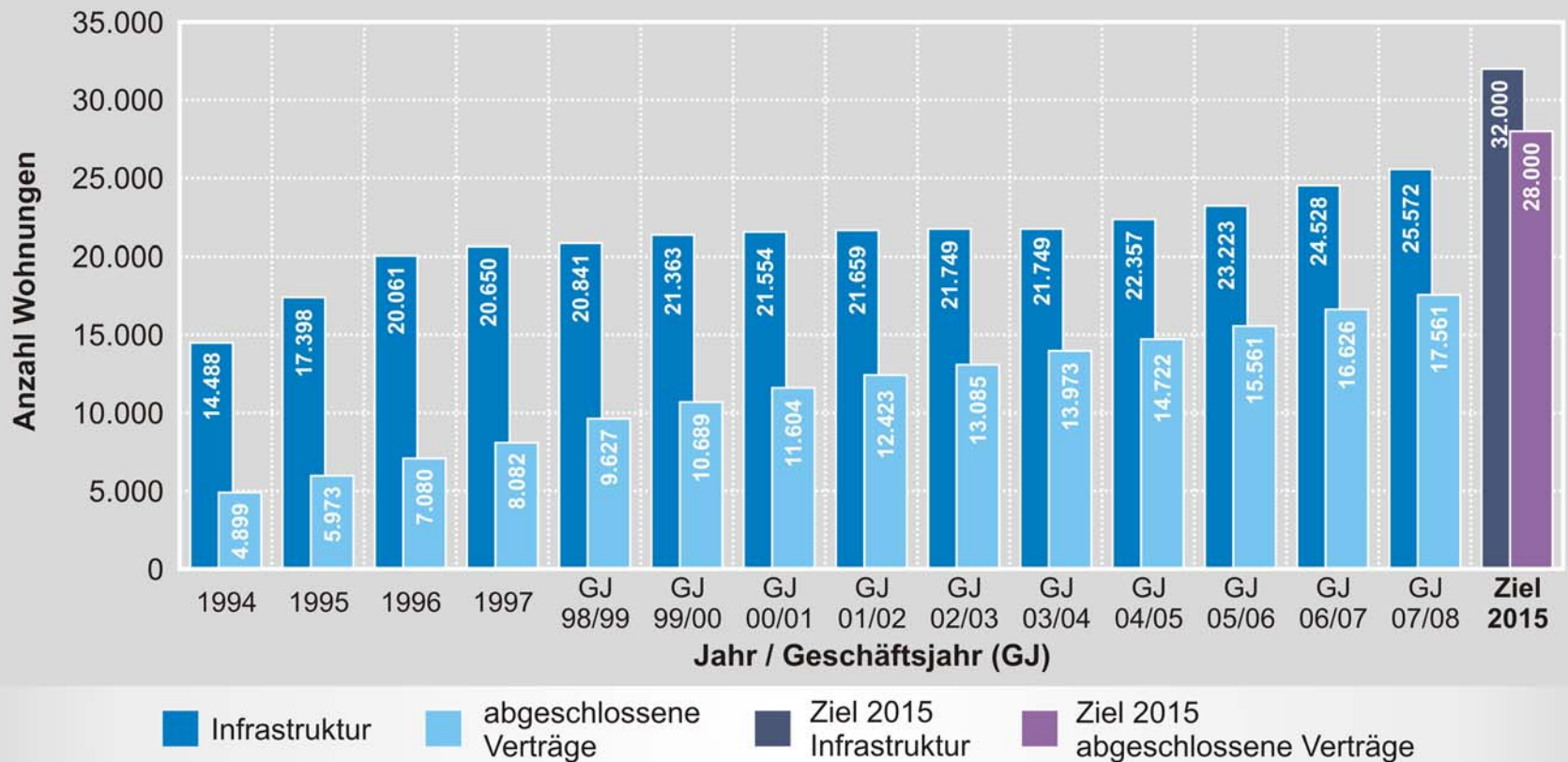

Ziel 2015 wodurch möglich?

- **Wärme- und Kälteleitungsausbaugesetz**
(113. Bundesgesetz vom 08. August 2008) Notifizierung offen.
- Unterstützung durch Stadt Linz – Barmittelzuschüsse bzw. Annuitätenzuschüsse.
- Verbesserte Förderungen des Landes OÖ.
- Beitrag LINZ AG.

Unterstützung durch Stadt Linz

- 500 Euro Barmittelzuschuss zum nachträglichen Einbau eines Fernwärme-Warmwasserbereiters (ca. 35 % der Investition).
- 500 Euro Barmittelzuschuss zum Kocherwechsel Gas auf Strom (ca. 35 % der Kosten für den Mieter).

Beitrag LINZ AG

- 300 Euro Barmittelzuschuss zu Gebrauchswarmwasser-Umstellung bei existierender Fernwärme-Heizung in der Wohnung.
- 500 Euro Barmittelzuschuss zu Kocherwechsel (Gas auf Strom), wenn dadurch Gasinfrastruktur optimiert wird.
- „1 Jahr Gratis heizen Aktion“ in Nachinstallationsobjekten.
- Gratis Fernwärme-Anschluss für Nachinstallationsobjekte.
- Neukundenpaket, Marketingaktivitäten, Direct-Mailing.

Verbesserte Förderungen des Landes OÖ (noch nicht beschlossen)

Für Heizung und Gebrauchswarmwasser
aus Fernwärme in Nachinstallationsobjekten:

- Erhöhung des Annuitätenzuschusses von 25 % auf 35 %.
- Verlängerung der Darlehensfrist von 15 auf 25 Jahre.
- Betragliche Förderobergrenze von 2.000 Euro für die Kosten von Hausanschluss und Hausverteilung wird aufgehoben.
- Voraussetzung:
Fernwärme-Anbieter verzichtet auf die Verrechnung der Hausanschlusskosten.

Nachträglicher Einbau von Fernwärme-Warmwasserbereitern
in Nachinstallationsobjekten bei vorhandener Fernwärme-Heizung:

- Gespräch mit Land OÖ initiiert – positive Signale.

Vergleich Gasthermentausch / Fernwärme Nachinstallations-Wohnung mit 70 m²

(Fördersituation neu: 25 Jahre Laufzeit, 35 % Annuitätenzuschuss; Hausanschluss zahlt LINZ AG)

Bei einer Nachinstallations-Wohnung mit 70 m² sind unter Berücksichtigung der neuen Förderungen die Fernwärme-Gesamtkosten um 36 Euro günstiger als die Gas-Wärmekosten.

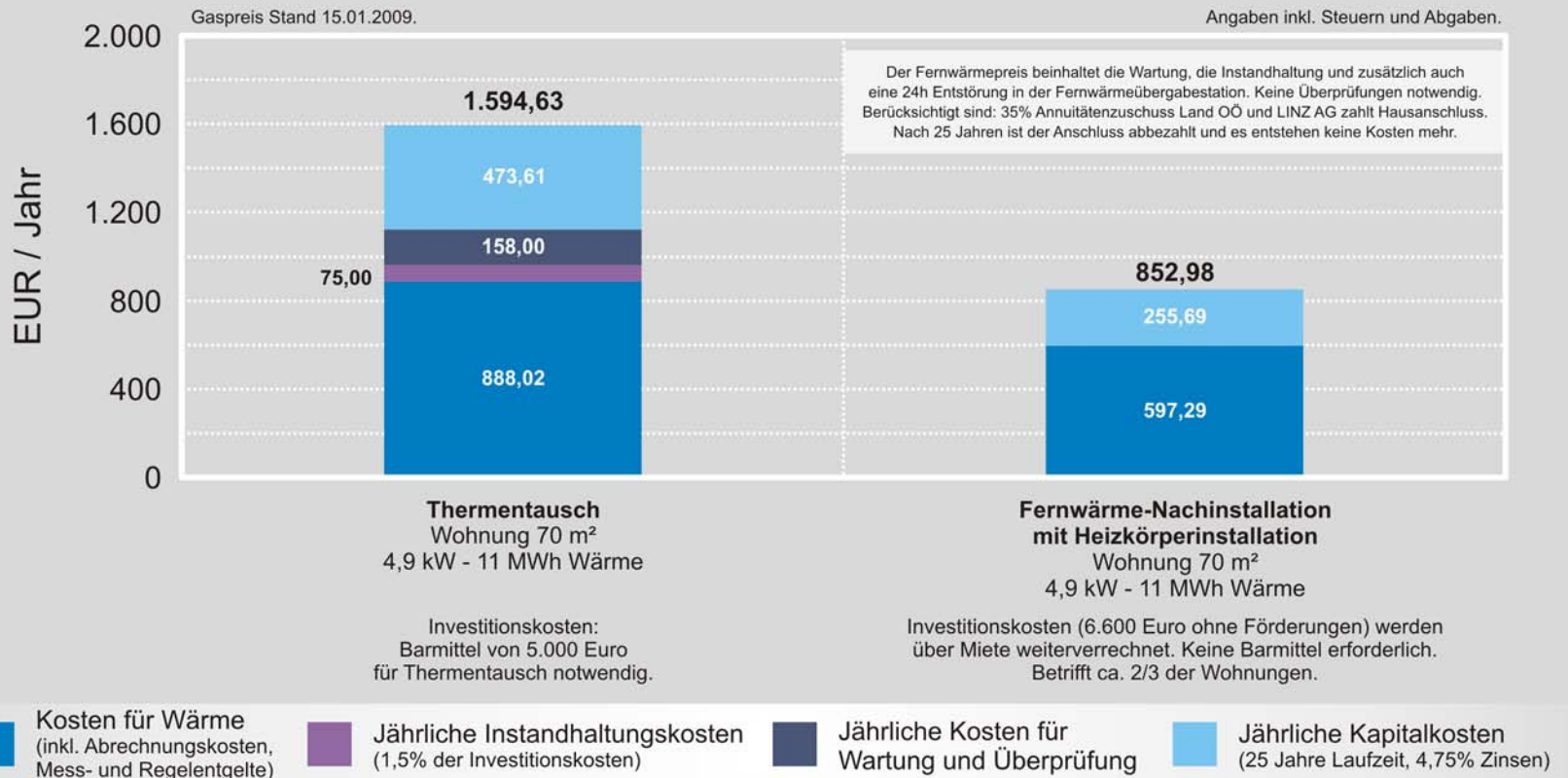

Warmwasser im Vergleich

Durchschnittsverbrauch: 25m³ pro Jahr - alle Angaben inkl. MWSt.

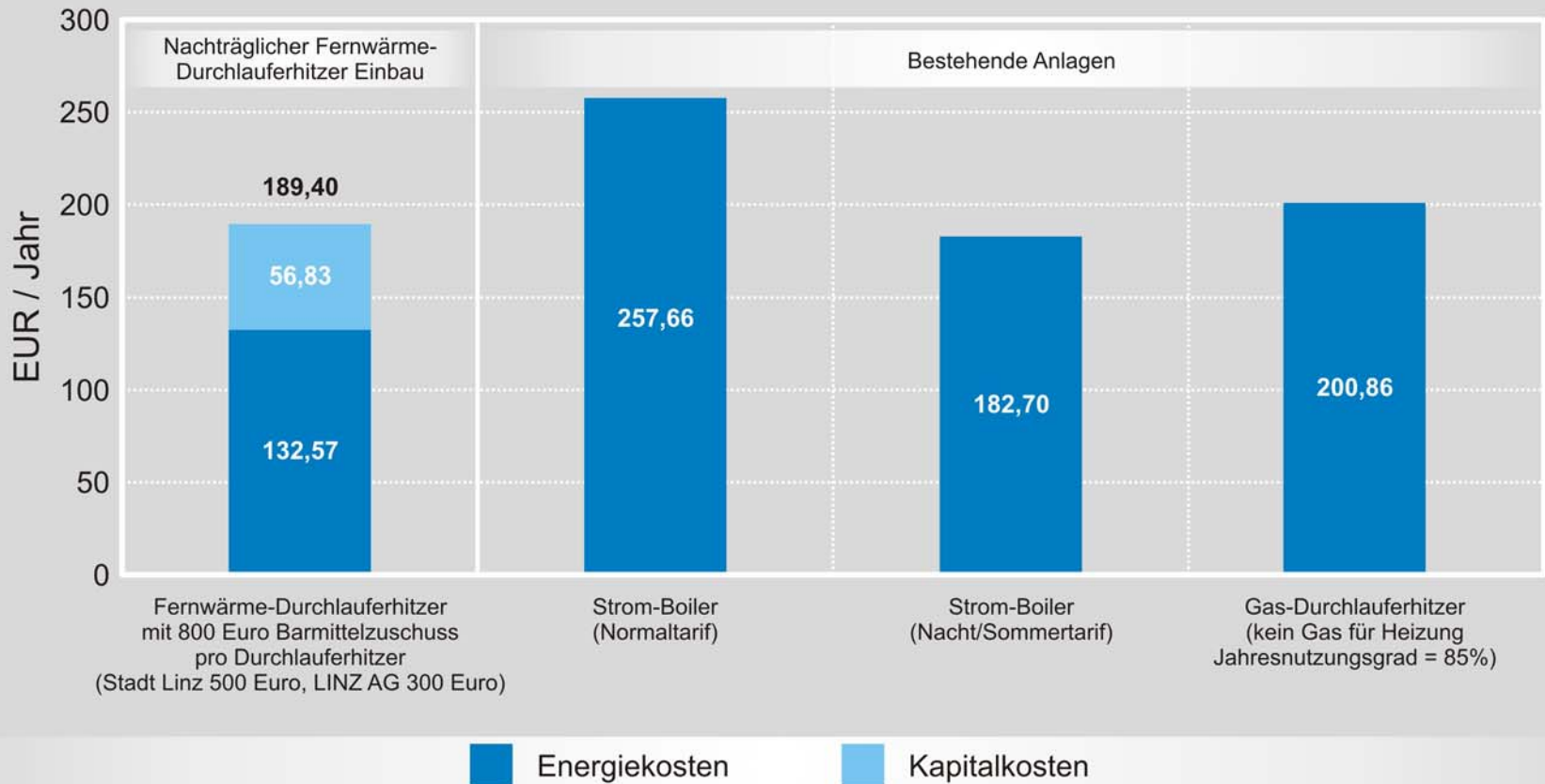

Das Investitionsvolumen in 7 Jahren bis 2015

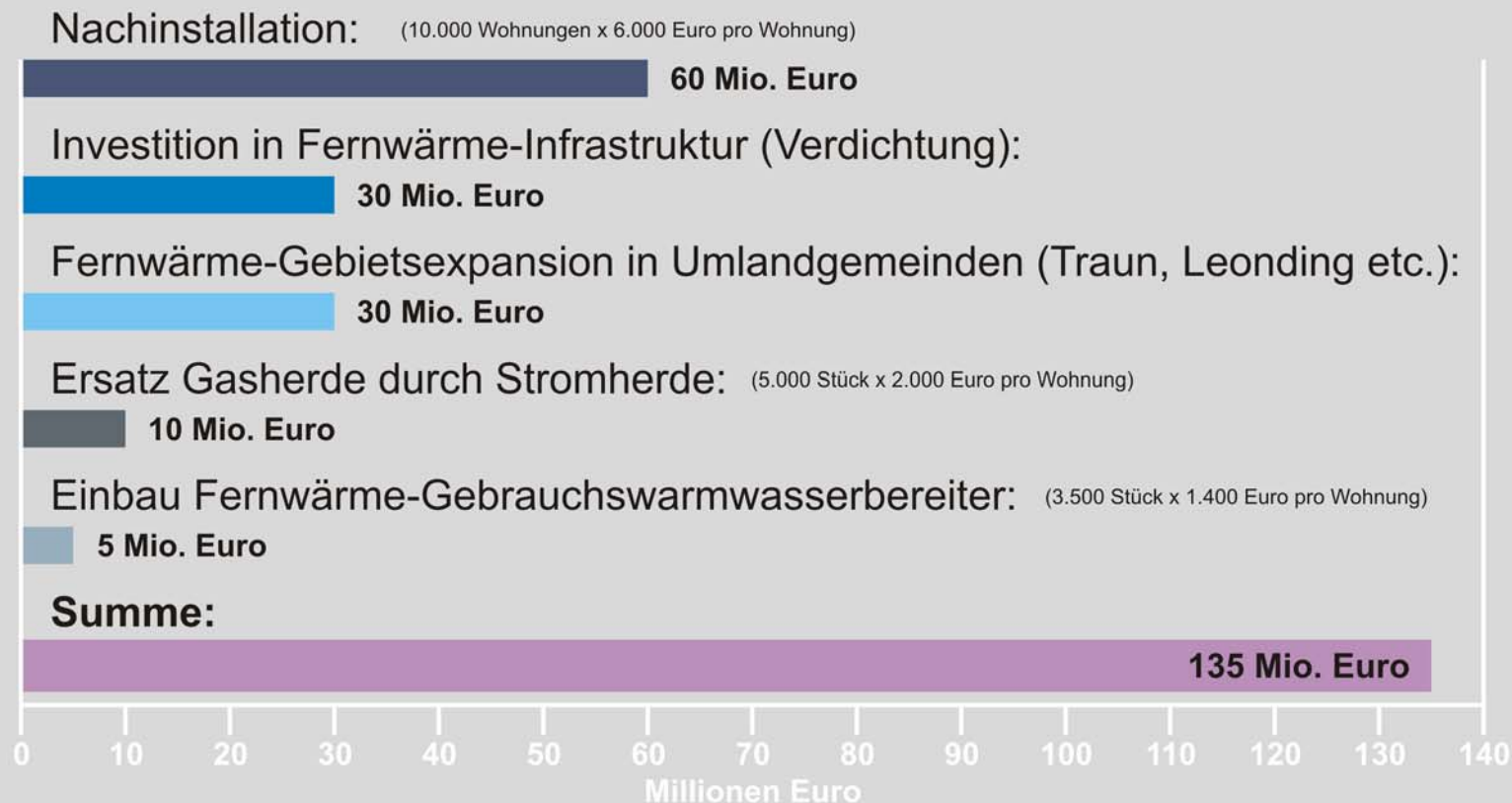

Leistungen sind vorwiegend von OÖ Unternehmen zu erbringen
(Installateure, Elektriker, Rohrleitungsverleger, Baufirmen, Rohrhersteller, Isolierer, ...)